

ACNT

OPTICAL SENSOR
OPTISCHE SENSOR
CAPTEUR OPTIQUE
SENSOR ÓPTICO
OPTISCHER SENSOR



USER MANUAL
GEBRUIKERSHANDLEIDING
NOTICE D'EMPLOI
MANUAL DEL USUARIO
BEDIENUNGSANLEITUNG

ACNT – OPTICAL SENSOR



1. Introduction

To all residents of the European Union

Important environmental information about this product



This symbol on the device or the package indicates that disposal of the device after its lifecycle could harm the environment.

Do not dispose of the unit (or batteries) as unsorted municipal waste; it should be taken to a specialized company for recycling.

This device should be returned to your distributor or to a local recycling service.

Respect the local environmental rules.

If in doubt, contact your local waste disposal authorities.

Thank you for choosing Velleman! Please read the manual thoroughly before bringing this device into service. If the device was damaged in transit, don't install or use it and contact your dealer. Your **ACNT** should include 1 x optical sensor, 2 x mounting screws and this manual. Damage caused by disregard of certain guidelines in this manual is not covered by the warranty and the dealer will not accept responsibility for any ensuing defects or problems.

2. Description

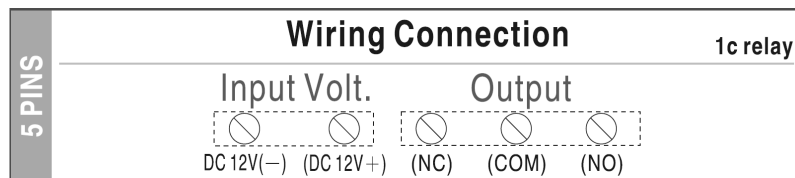
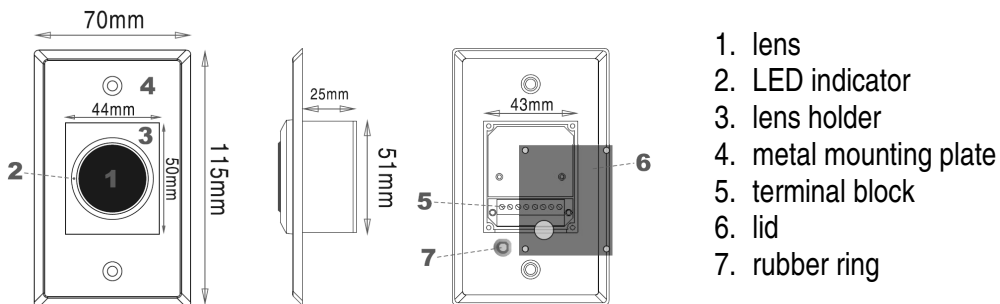

3. Installation and Use

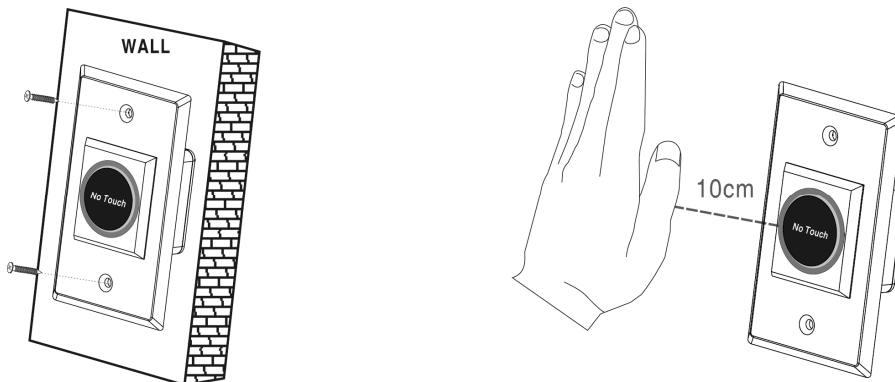

LED indicator: clear: power off

blue: power on, beam aligned

red: power on, beam broken

4. Technical Specifications

Contact Rating	3A/120VAC/30VDC
Lifetime	100,000 operations
Range	max. 10cm
Dimensions	115 x 70 x 28mm
Total Weight	85g
Operating Temperature	-20°C ~ 55°C
1 Relay Output (NO/NC)	

Use this device with original accessories only. Velleman nv cannot be held responsible in the event of damage or injury resulted from (incorrect) use of this device.

**For more info concerning this product, please visit our website www.velleman.eu.
The information in this manual is subject to change without prior notice.**

ACNT – OPTISCHE SENSOR

1. Inleiding

Aan alle ingezetenen van de Europese Unie

Belangrijke milieu-informatie betreffende dit product



Dit symbool op het toestel of de verpakking geeft aan dat, als het na zijn levenscyclus wordt weggeworpen, dit toestel schade kan toebrengen aan het milieu.

Gooi dit toestel (en eventuele batterijen) niet bij het gewone huishoudelijke afval; het moet bij een gespecialiseerd bedrijf terecht komen voor recyclage.

U moet dit toestel naar uw verdeler of naar een lokaal recyclagepunt brengen.

Respecteer de plaatselijke milieuwetgeving.

Hebt u vragen, contacteer dan de plaatselijke autoriteiten inzake verwijdering.

Dank u voor uw aankoop! Lees deze handleiding grondig voor u het toestel in gebruik neemt. Werd het toestel beschadigd tijdens het transport, installeer het dan niet en raadpleeg uw dealer. Uw **ACNT** wordt geleverd met 1 x optische sensor, 2 x montageschroeven en deze handleiding. De garantie geldt niet voor schade door het negeren van bepaalde richtlijnen in deze handleiding en uw dealer zal de verantwoordelijkheid afwijzen voor defecten of problemen die hier rechtstreeks verband mee houden.

2. Omschrijving (zie fig.)

1. lens
2. ledaanduiding
3. lenshouder
4. metalen montageplaat
5. terminalblok
6. deksel
7. rubber ringetje

3. Montage en gebruik (zie fig.)

Ledaanduidingen: transparant: geen voedingspanning
blauw: voedingspanning, uitgelijnde bundel
rood: voedingspanning, gebroken bundel

4. Technische specificaties

Contacten	3A/120VAC/30VDC
Levensduur	100 000 cycli
Bereik	max. 10cm
Afmetingen	115 x 70 x 28mm
Gewicht	85g
Werktemperatuur	-20°C ~ 55°C
1 relaisuitgang (NO/NC)	

Gebruik dit toestel enkel met originele accessoires. Velleman nv is niet aansprakelijk voor schade of kwetsuren bij (verkeerd) gebruik van dit toestel.

Voor meer informatie omtrent dit product, zie www.velleman.eu.

De informatie in deze handleiding kan te allen tijde worden gewijzigd zonder voorafgaande kennisgeving.

ACNT – CAPTEUR OPTIQUE

1. Introduction

Aux résidents de l'Union européenne

Des informations environnementales importantes concernant ce produit



Ce symbole sur l'appareil ou l'emballage indique que l'élimination d'un appareil en fin de vie peut polluer l'environnement.

Ne pas jeter un appareil électrique ou électronique (et des piles éventuelles) parmi les déchets municipaux non sujets au tri sélectif ; une déchèterie traitera l'appareil en question.

Renvoyer les équipements usagés à votre fournisseur ou à un service de recyclage local.

Il convient de respecter la réglementation locale relative à la protection de l'environnement.

En cas de questions, contacter les autorités locales pour élimination.

Nous vous remercions de votre achat ! Lire la présente notice attentivement avant la mise en service de l'appareil. Si l'appareil a été endommagé pendant le transport, ne pas l'installer et consulter votre revendeur. Votre **ACNT** est livré avec 1 capteur optique, 2 vis de montage et cette notice. La garantie ne s'applique pas aux dommages survenus en négligeant certaines directives de cette notice et votre revendeur déclinera toute responsabilité pour les problèmes et les défauts qui en résultent.

2. Description (voir ill.)

1. objectif
2. indication LED
3. porte-objectif
4. plaque de montage métallique
5. bornier
6. couvercle
7. anneau en caoutchouc

3. Installation et emploi

Indication LED : transparent : alimentation coupée

bleu : alimentation, faisceau aligné

rouge : alimentation, faisceau interrompu

4. Spécifications techniques

Pouvoir de coupure	3A/120VCA/30VCC
Durée de vie	100 000 cycles
Portée	max. 10cm
Dimensions	115 x 70 x 28mm
Poids	85g
Température de service	-20°C ~ 55°C
1 sortie relais (NO/NC)	

N'employer cet appareil qu'avec des accessoires d'origine. SA Velleman ne sera aucunement responsable de dommages ou lésions survenus à un usage (incorrect) de cet appareil.

Pour plus d'information concernant cet article, visitez notre site web www.velleman.eu.

Toutes les informations présentées dans cette notice peuvent être modifiées sans notification préalable.

ACNT – SENSOR ÓPTICO

1. Introducción

A los ciudadanos de la Unión Europea

Importantes informaciones sobre el medio ambiente concerniente este producto



Este símbolo en este aparato o el embalaje indica que, si tira las muestras inservibles, podrían dañar el medio ambiente.

No tire este aparato (ni las pilas eventuales) en la basura doméstica; debe ir a una empresa especializada en reciclaje. Devuelva este aparato a su distribuidor o a la unidad de reciclaje local.

Respete las leyes locales en relación con el medio ambiente.

Si tiene dudas, contacte con las autoridades locales para residuos.

¡Gracias por haber comprado el **ACNT**! Lea cuidadosamente las instrucciones del manual antes de usarlo. Si el aparato ha sufrido algún daño en el transporte no lo instale y póngase en contacto con su distribuidor. El **ACNT** se entrega con 1 sensor óptico, 2 tornillos de montaje y este manual del usuario. Daños causados por descuido de las instrucciones de seguridad de este manual invalidarán su garantía y su distribuidor no será responsable de ningún daño u otros problemas resultantes.

2. Descripción (véase fig.)

1. óptica
2. indicación LED
3. soporte de óptica
4. placa de montaje metálica
5. regleta de terminales
6. tapa
7. anillo de goma

3. Instalación y uso

Indicación LED: transparente: alimentación desactivada

azul: alimentación activada, haz alineado

rojo: alimentación activada, haz interrumpido

4. Especificaciones

Contactos	3A/120VCA/30VCC
Duración de vida	100 000 ciclos
Alcance	máx. 10cm
Dimensiones	115 x 70 x 28mm
Peso	85g
Temperatura de funcionamiento	-20° C ~ 55° C
1 salida relé (NO/NC)	

Utilice este aparato sólo con los accesorios originales. Velleman SA no será responsable de daños ni lesiones causados por un uso (indebido) de este aparato.

Para más información sobre este producto, visite nuestra página web www.velleman.eu. Se pueden modificar las especificaciones y el contenido de este manual sin previo aviso.

ACNT – OPTISCHER SENSOR

1. Einführung

An alle Einwohner der Europäischen Union

Wichtige Umweltinformationen über dieses Produkt



Dieses Symbol auf dem Produkt oder der Verpackung zeigt an, dass die Entsorgung dieses Produktes nach seinem Lebenszyklus der Umwelt Schaden zufügen kann.

Entsorgen Sie die Einheit (oder verwendeten Batterien) nicht als unsortiertes Hausmüll; die Einheit oder verwendeten Batterien müssen von einer spezialisierten Firma zwecks Recycling entsorgt werden.

Diese Einheit muss an den Händler oder ein örtliches Recycling-Unternehmen retourniert werden.

Respektieren Sie die örtlichen Umweltvorschriften.

Falls Zweifel bestehen, wenden Sie sich für Entsorgungsrichtlinien an Ihre örtliche Behörde.

Wir bedanken uns für den Kauf des **ACNT**! Lesen Sie diese Bedienungsanleitung vor Inbetriebnahme sorgfältig durch. Überprüfen Sie, ob Transportschäden vorliegen. Sollte dies der Fall sein, verwenden Sie das Gerät nicht und wenden Sie sich an Ihren Händler. Das Gerät wird mit 1 x optischem Sensor, 2 x Montageschrauben und dieser Bedienungsanleitung geliefert. Bei Schäden, die durch Nichtbeachtung der Bedienungsanleitung verursacht werden, erlischt der Garantieanspruch. Für daraus resultierende Folgeschäden übernimmt der Hersteller keine Haftung.

2. Umschreibung (siehe Abb.)

1. Objektiv
2. LED-Anzeige
3. Objektivhalter
4. Montageplatte aus Metall
5. Anschlussblock
6. Deckel
7. Gummiring

3. Montage und Anwendung (siehe Abb.)

LED-Anzeigen: transparent: keine Stromversorgung

blau: Stromversorgung, abgestimmtes Strahlenbündel

rot: Stromversorgung, gebrochenes Strahlenbündel

4. Technische Daten

Kontaktleistung	3A/120VAC/30VDC
Lebensdauer	100 000 Zyklen
Bereich	max. 10cm
Abmessungen	115 x 70 x 28mm
Gewicht	85g
Betriebstemperatur	-20°C ~ 55°C
1 Relaisausgang (NO/NC)	

Verwenden Sie dieses Gerät nur mit originellen Zubehörteilen. Velleman NV übernimmt keine Haftung für Schaden oder Verletzungen bei (falscher) Anwendung dieses Gerätes.

**Für mehr Informationen zu diesem Produkt, siehe www.velleman.eu.
Alle Änderungen ohne vorherige Ankündigung vorbehalten.**